



# Контур HD

цифровая сетевая пятимегапиксельная видеокамера

БРЕНД БУК



## О КОМПАНИИ

Группа предприятий ОАО «Ижевский радиозавод» – один из передовых холдингов в Удмуртии. Его деятельность основана на богатых традициях, опыте заводчан старшего поколения и высоком интеллектуальном потенциале молодых сотрудников. В настоящее время предприятия, входящие в состав ОАО «Ижевский радиозавод», работают и динамично развивают шесть основных направлений: бортовые и наземные радиотехнические комплексы, телекоммуникационные системы, системы связи и автоматики на железной дороге, оборудование для ТЭК, оборудование для ЖКХ, техника универсального назначения.

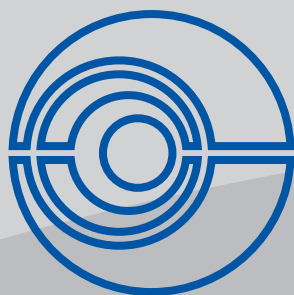

# Контур HD

цифровая сетевая пятимегапиксельная видеокамера

## О ЦИФРОВОЙ СЕТЕВОЙ ПЯТИМЕГАПИКСЕЛЬНОЙ ВИДЕОКАМЕРЕ «КОНТУР»

Цифровая камера «Контур» предназначена для использования в составе систем видеонаблюдения, видеоконференций и различного технологического оборудования. Одними из отличительных характеристик видеокамеры являются:

- интеллектуальная обработка изображения;
- возможность холодного старта при  $-30^{\circ}\text{C}$ ;
- высокое качество изображения при ярком свете;
- единый канал осуществляющий передачу информации и электропитания;
- способность камеры располагаться на расстоянии до 120 метров от видеорегистратора

## НЕСКОЛЬКО СЛОВ О ПРАВИЛАХ

В основе фирменного стиля лежат базовые элементы — логотип, цвета, шрифт. С их помощью решаются любые оформительские задачи. Данное руководство — это инструкция по эксплуатации стиля. Правила, изложенные здесь, помогут дизайнерам и полиграфистам сделать свою работу корректно и качественно, а сотрудникам компании проследить за соблюдением разработанных стандартов.

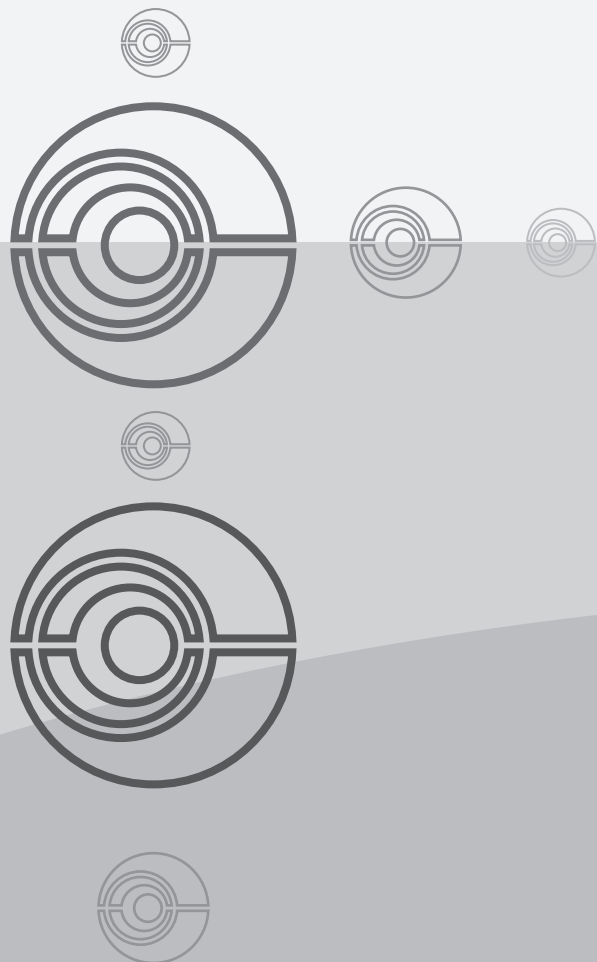

## О РЕШАЕМОЙ ЗАДАЧЕ

В настоящем руководстве решается вопрос айдентики всего продукта «Контур», его фирменного стиля, графического начертания, текстового написания, работой с фирменным знаком и всех различных форм его обыгрывания так, чтобы сформировать единую не разрывную концепцию однозначного восприятия всех положительных качеств как самой видеокамеры, так и предприятия ОАО «Ижевский радиозавод», занимающегося выпуском видеокамеры «Контур».

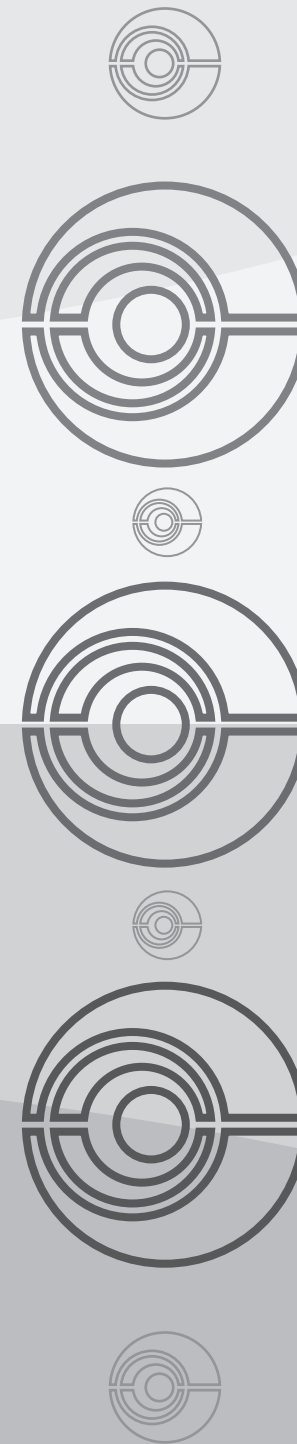

## КОМПЛЕКСНАЯ ГРАФИЧЕСКАЯ АЙДЕНТИКА ВИДЕОКАМЕРЫ «КОНТУР»

Фирменный знак символически отображает изометрический вид объектива видеокамеры, разбитый на 5 сегментов, отражающих 5 основных качественных характеристик

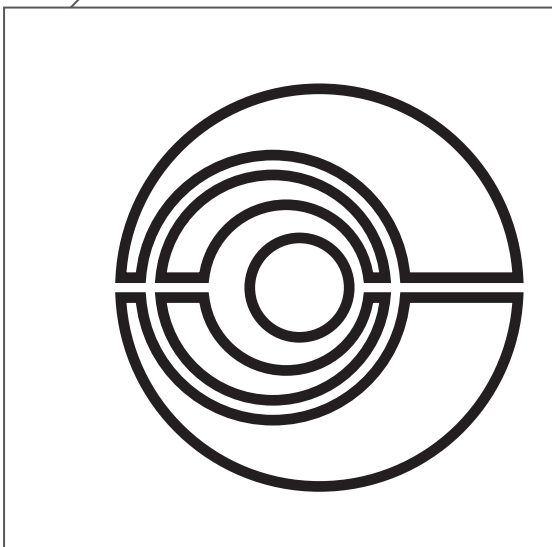

Логотип «Контур» представляет собой текстовое написание имени продукта кириллическими символами, а также латинское написание аббревиатуры High-Definition, указывающую на важное качество видеокамеры – высокое разрешение

**Контур HD**

цифровая сетевая пятимегапиксельная видеокамера

Дополнительная текстовая айдентика призвана сопроводить и однозначно определить назначение видеокамеры и ее приоритетные свойства

Товарный знак «Контур» относится к комбинированному товарному типу знаков и включает в себя логотип «Контур HD», фирменный графический знак и однозначную сопроводительную текстовую айдентика продукта (видеокамеры) .

## ГРАФИЧЕСКОЕ ПОСТРОЕНИЕ ФИРМЕННОГО ЗНАКА «КОНТУР»



рис. 1



рис. 2

Построение графического знака «Контур» представлено в условных единицах, указывающих на пропорции элементов и их положение относительно друг друга. Контурное построение графического знака (рис. 2) производится обводкой сплошного (рис. 1) так, чтобы достигался баланс толщины контуров с внутренними не залитыми полостями.

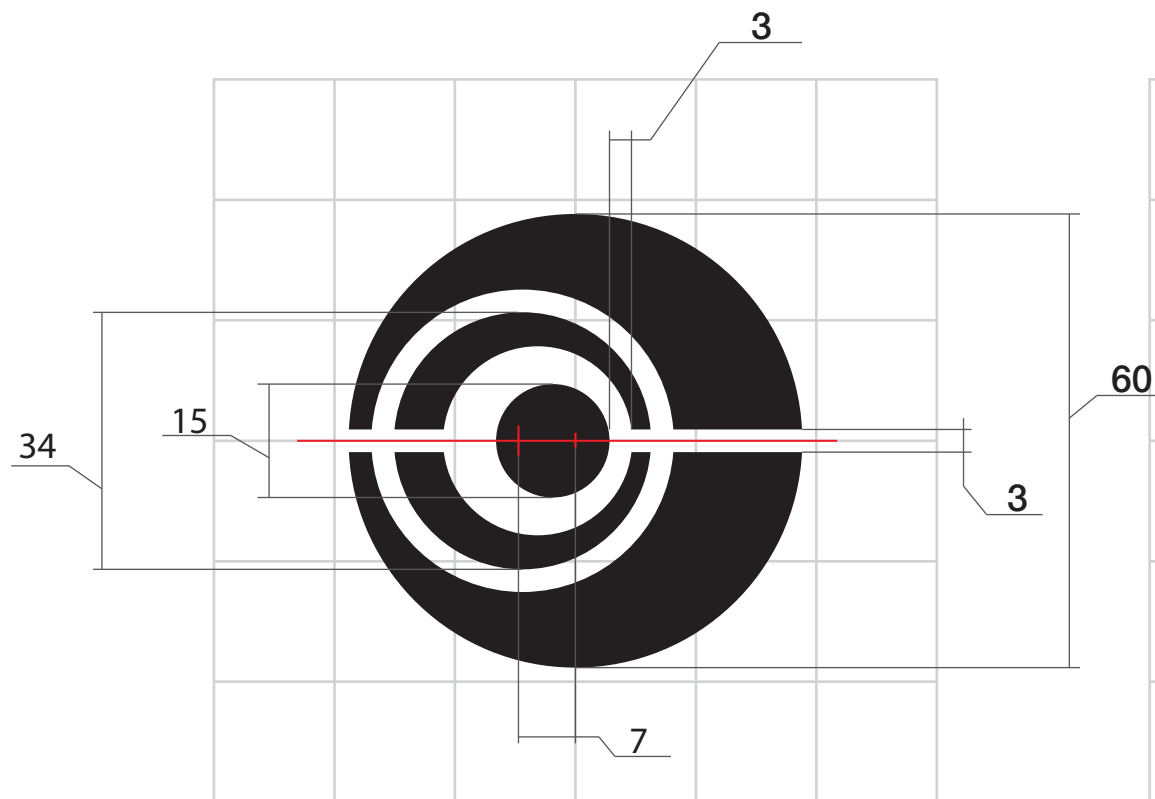
## ПОЗИЦИОННОЕ НАЧЕРТАНИЕ ТОВАРНОГО ЗНАКА «КОНТУР»

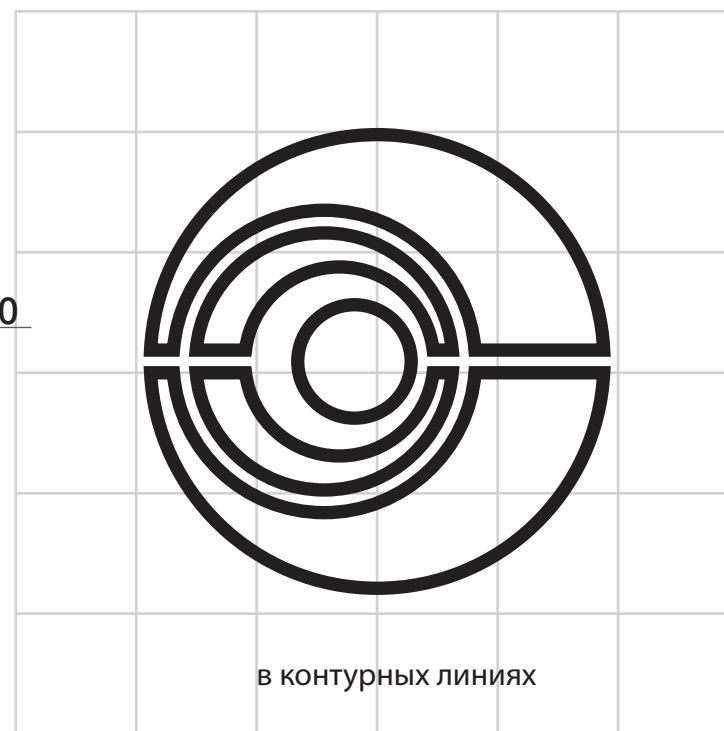
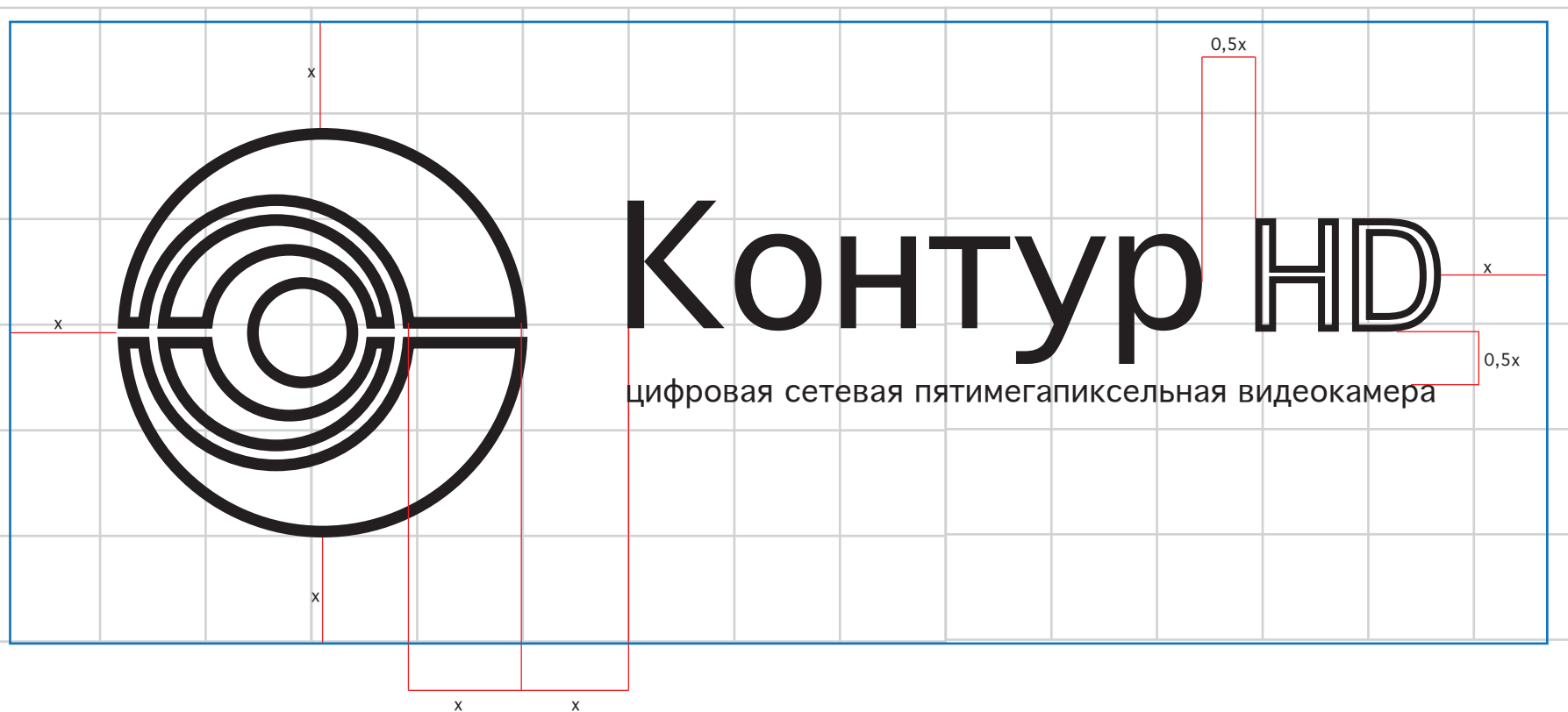

Параметр “х” берется из указанной ширины фирменного знака и используется для позиционирования элементов относительно друг друга при любом воспроизводимом масштабе товарного знака «Контур». Товарный знак «Контур» не может располагаться к границам объектов на величину меньшую “х”. Величина “х” обеспечивает необходимое для целостного восприятия свободное пространство товарного знака, называемая отступом.

**Важно:** не допускается самостоятельный набор логотипа «Контур HD», произвольная расстановка элементов товарного знака, и прорисовка графического знака отличная от представленной.

ЛАТИНСКИЙ И КИРИЛЛИЧЕСКИЙ ВАРИАНТЫ ТОВАРНОГО ЗНАКА «КОНТУР»

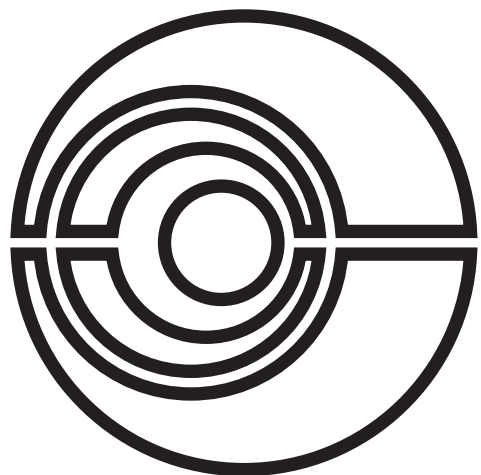

Контур HD

цифровая сетевая пятимегапиксельная видеокамера

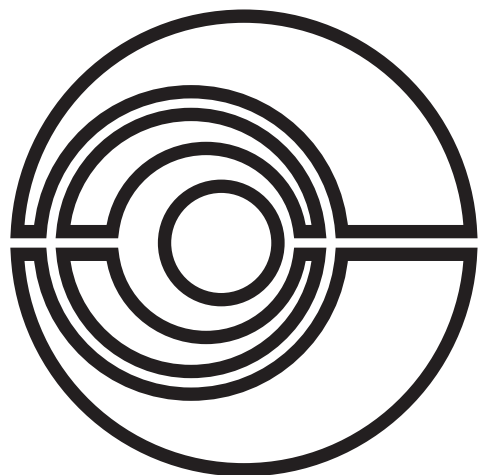

Контур HD

digital network five-megapixel camcorder

Кириллический вариант содержит дополнительную текстовую айдентика продукта равную всей длине логотипа; в латинском варианте текстовая айдентика должна укладываться в длину части слова «Контур» для достижения шрифтового баланса.

ДОПОЛНИТЕЛЬНЫЕ КИРИЛЛИЧЕСКИЕ ВАРИАНТЫ ТОВАРНОГО ЗНАКА «КОНТУР»

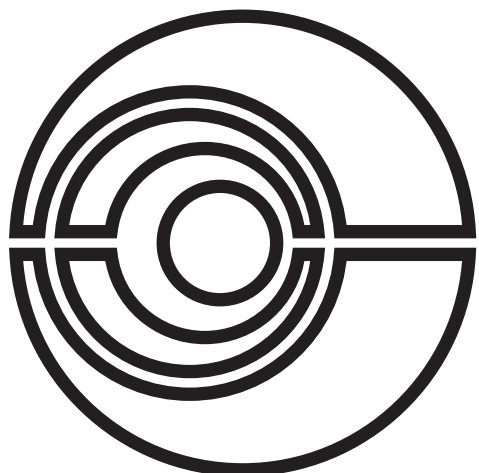

Контур HD  
цифровая сетевая 5Мп видеокамера

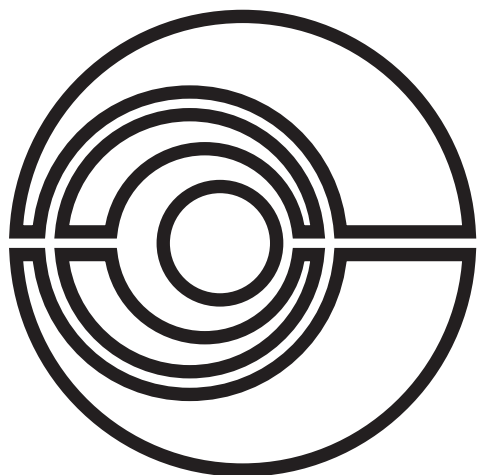

Контур HD  
digital network 5Mp camcorder

Кириллический вариант содержит дополнительную текстовую айдентику продукта равную всей длине логотипа; в латинском варианте текстовая айдентика должна укладываться в длину части слова «Контур» для достижения шрифтового баланса.



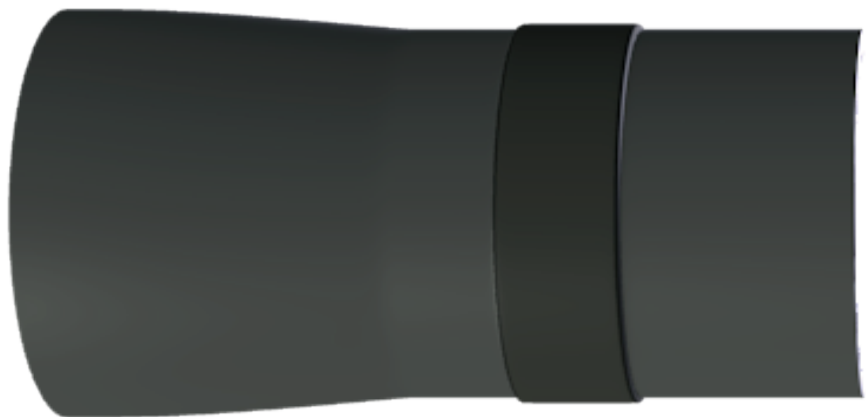

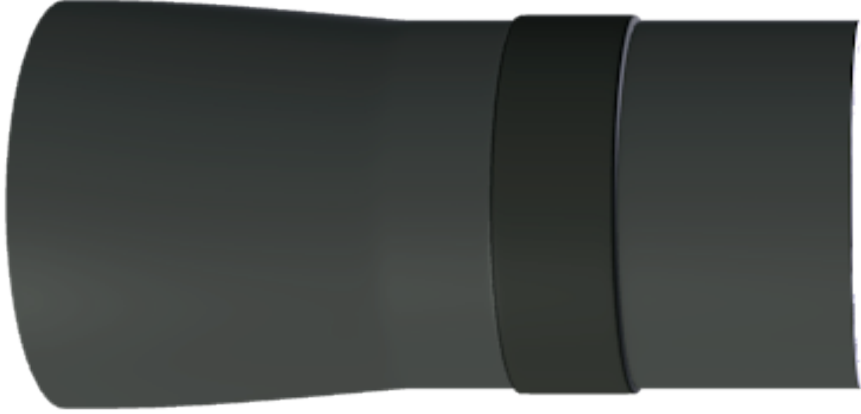

# МАСШТАБЫ



**Контур HD**  
цифровая сетевая 5Мп видеокамера



**Контур HD**  
цифровая сетевая пятимегапиксельная видеокамера



**Контур HD**  
цифровая сетевая 5Мп видеокамера



**Контур HD**  
цифровая сетевая пятимегапиксельная видеокамера

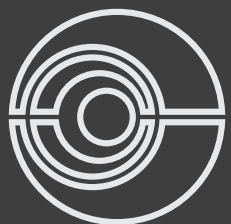

**Контур HD**  
цифровая сетевая 5Мп видеокамера

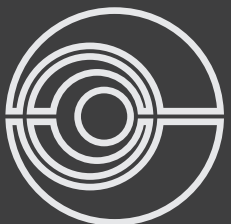

**Контур HD**  
цифровая сетевая пятимегапиксельная видеокамера



**Контур HD**  
цифровая сетевая 5Мп видеокамера



**Контур HD**  
цифровая сетевая пятимегапиксельная видеокамера



# ФИРМЕННЫЕ ЦВЕТА

## 1. На изделии

Красочность 1+0

2. В одноцветной печати (буклеты, бланки, конверты, брошюры, раздаточные материалы, афиши, плакаты и прочее)

Красочность 1+0



3. В многоцветной печати (буклеты, бланки, конверты, брошюры, раздаточные материалы, афиши, плакаты и прочее)

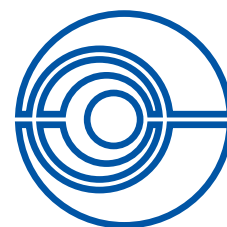

**Контур HD**

цифровая сетевая пятиямегапиксельная видеокамера



C 100  
M 73  
Y 0  
K 2

R 47  
G 79  
B 142

Pantone Reflex Blue

Цветовое решение эквивалентно фирменному знаку "ИРЗ" и призвано идти в балансе вместе с ним в случае расположения обоих товарных знаков на одном объекте.

## ПРИМЕР ФИРМЕННОГО ИСПОЛЬЗОВАНИЯ



К  
ци

### О продукте

Видеокамер  
построенны  
обмен, упра  
одному кабе

Видеокамер  
свои параме  
изображени  
настройками  
осуществля

ВКВР предн  
температур

Крепление к  
одного или д  
верхней и ни  
UN-2B ISO 2  
для фото и в



**Контур HD**

цифровая сетевая пятимегапиксельная видеокамера

### О продукте

Видеокамера встраивается в системы и комплексы, построенные по сетевой архитектуре. Информационный обмен, управление и электропитание осуществляются по одному кабелю (UTP 5).

Видеокамера высокого разрешения автоматически регулирует свои параметры и режимы работы для обеспечения изображения наилучшего качества в соответствии с настройками. Установка и изменение настроек для ВКВР осуществляется дистанционно (пользователем или ПО).

ВКВР предназначена для работы в широком диапазоне температур с холодным стартом от минус 30°C.

Крепление камеры у потребителя осуществляется за счет одного или двух резьбовых соединений расположенных в верхней и нижней части корпуса. Резьбовые соединения UN-2B ISO 263-1973 (общепринятые резьбовые соединения для фото и видеоаппаратуры).



Взаимодействие товарных знаков «ИРЗ» и «Контур»  
в относительном друг к другу масштабе



Взаимодействие товарных знаков «ИРЗ» и «Контур»  
в относительном друг к другу масштабе





## ВЗАИМОДЕЙСТВИЕ ТОВАРНЫХ ЗНАКОВ «ИРЗ» И «КОНТУР». ОТНОСИТЕЛЬНОСТЬ РАЗМЕРОВ

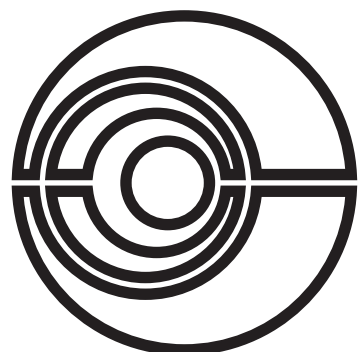

Контур HD

цифровая сетевая пятимегапиксельная видеокамера

Y



ИРЗ

Y

В связи с тем что товарный знак «ИРЗ» имеет достаточную графическую жесткость (остро-конечная звезда), большую плотность (малый кернинг между логотипом «ИРЗ» и фирменным знаком в виде звезды), массивность (текстовое написание «ИРЗ» выполнено прописными буквами), то важно соблюдение масштаба к товарному знаку «Контур», который отличается большей легкостью (большой кернинг, объемное пространство) для соблюдения визуальной гармонии и оптического баланса.

Соблюдение масштабов логотипов относительно друг друга описывается правилом вписанных блоков (рис. выше): высота логотипа «ИРЗ» не должна быть выше прописной высоты логотипа «Контур». При этом допускается использовать меньший масштаб в логотипе «ИРЗ». Остальные элементы изменяют свой масштаб соответственно.





## ДОПОЛНИТЕЛЬНАЯ ИНФОРМАЦИЯ О ТОВАРНОМ ЗНАКЕ «КОНТУР»

При изготовлении объектов значительно малых размеров (например шильдики, сувенирные значки), настоятельно рекомендуется не использовать дополнительную текстовую айдентику «цифровая сетевая пятимегапиксельная видеокамера» внизу логотипа «Контур HD», для избежания сливания текстовой графики:



## ДОПОЛНИТЕЛЬНАЯ ГРАФИЧЕСКАЯ АЙДЕНТИКА

Ниже представлена дополнительная графическая айдентика, которая призвана сопровождать товарный знак «Контур» преимущественно в рекламной и оформительской продукции, расширяя тем самым визуальную концепцию продукта, делающую производство, рекламу и продвижение изделия интересным, творческим и акцентированным среди других конкурентов.



Графико-символическое изображение видеокamеры «Контур» во фронтальной изометрии с несущим фирменным знаком

## ДОПОЛНИТЕЛЬНАЯ ГРАФИЧЕСКАЯ АЙДЕНТИКА

В рекламной и оформительской продукции также рекомендуется использовать упрощенное изображение фирменного знака:



Данное изображение не должно замещать товарный знак «Контур» и какие-либо его элементы. В любой печатной продукции такое упрощенное изображение должно быть одноцветным, при этом цвет должен подбираться так, чтобы отсутствовала сильная контрастность по отношению к другим графическим элементам (правильный пример справа). Знак не является основным, а призван лишь сопровождать общий стиль, являясь лишь сопроводительно-оформительским решением.



## ДОПОЛНИТЕЛЬНАЯ ГРАФИЧЕСКАЯ АЙДЕНТИКА. ОРНАМЕНТ

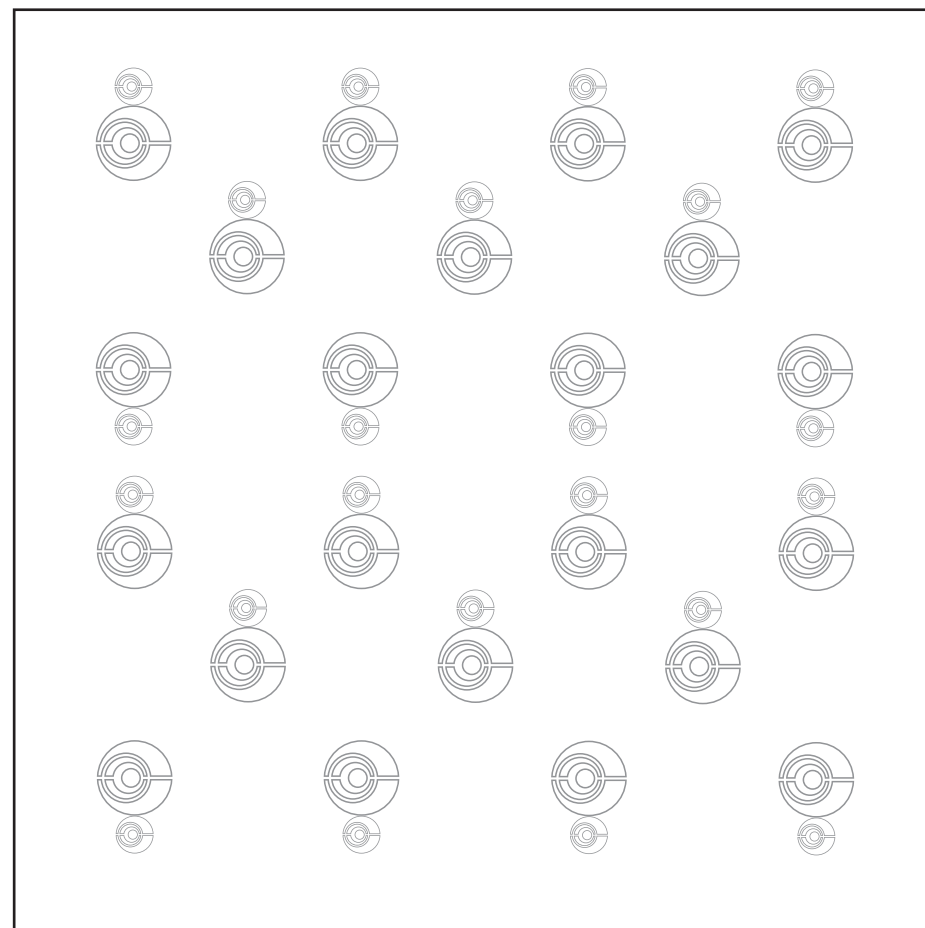
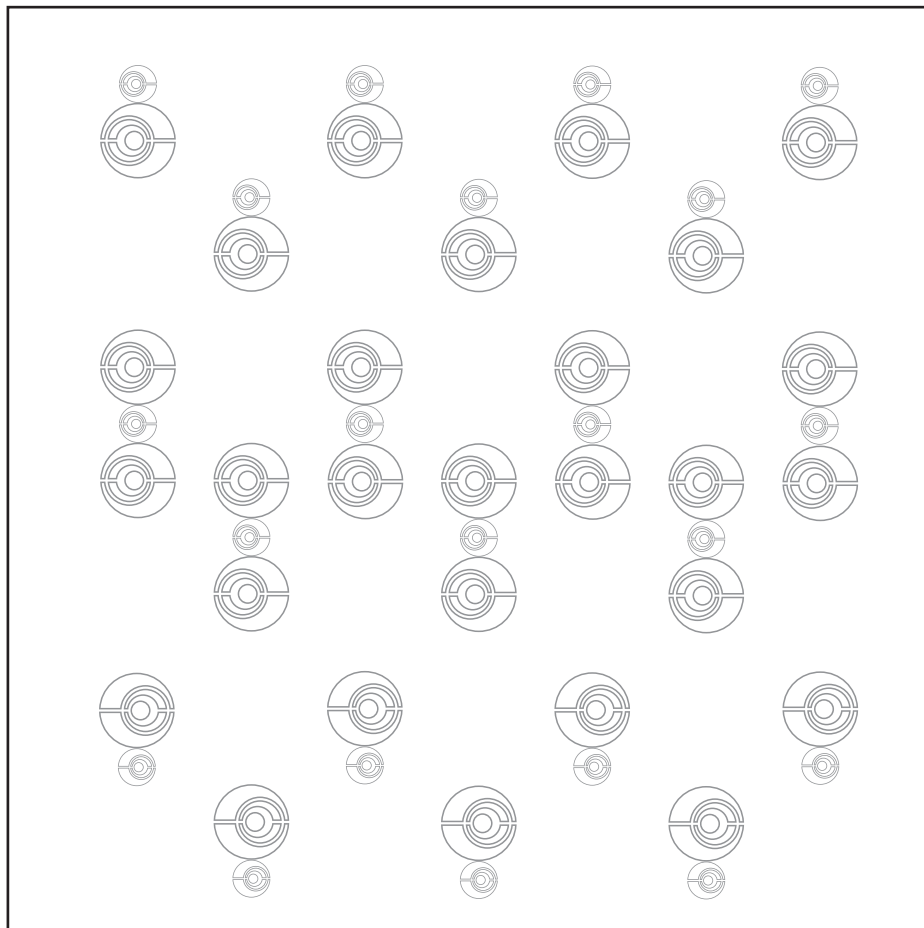

Орнаменты используются в упаковочной продукции, фирменных бланках и конвертах.  
Соотношение элементов 2:1.

## ДОПОЛНИТЕЛЬНАЯ ГРАФИЧЕСКАЯ АЙДЕНТИКА. ПРИМЕРЫ ИСПОЛЬЗОВАНИЯ



Конверт



Визитка

## ДОПОЛНИТЕЛЬНАЯ ГРАФИЧЕСКАЯ АЙДЕНТИКА. РАЗДАТОЧНЫЙ МАТЕРИАЛ





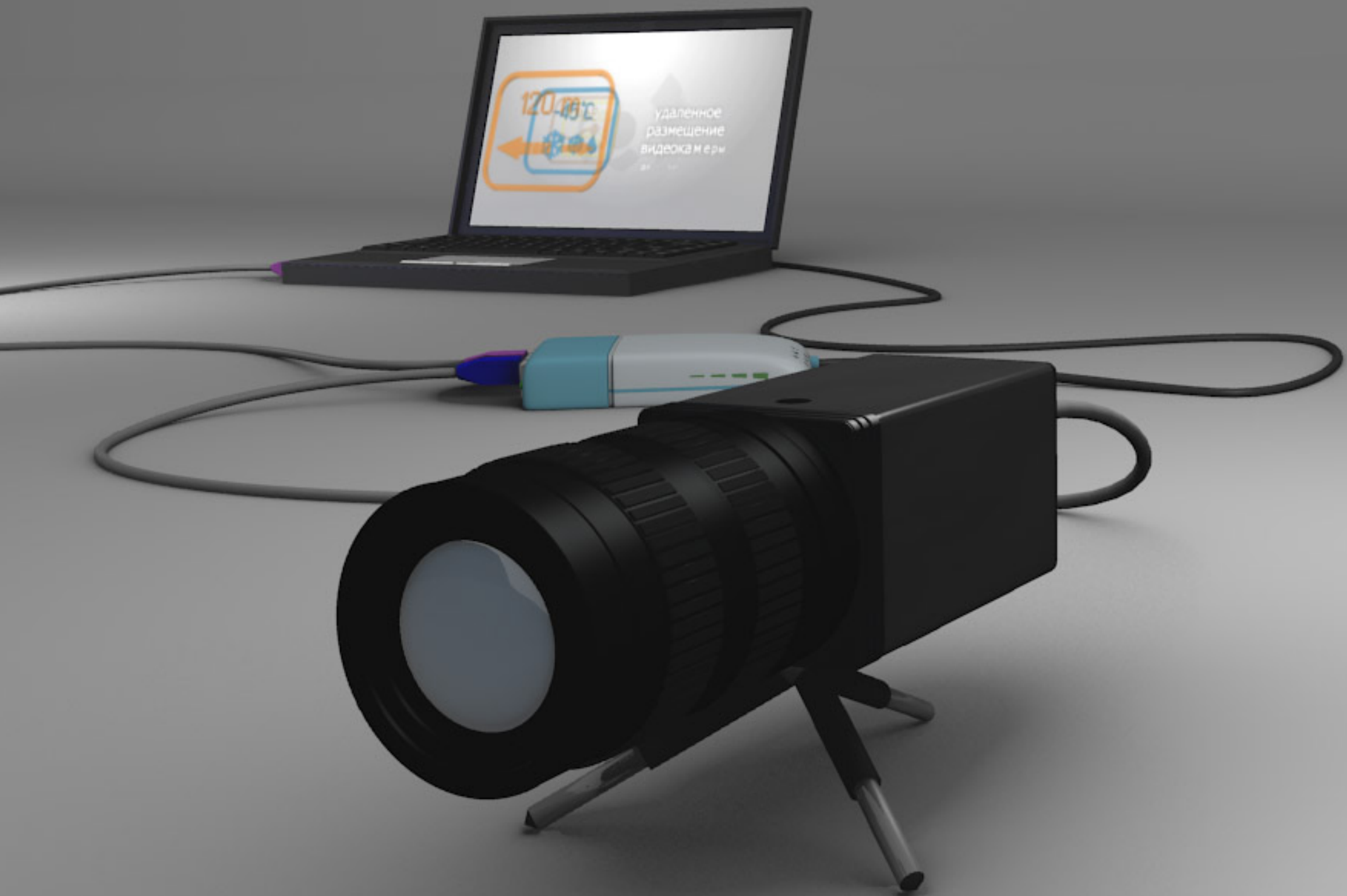

## ДОПОЛНИТЕЛЬНАЯ ГРАФИЧЕСКАЯ АЙДЕНТИКА. ИДЕОГРАММЫ

Для акцентированного внимания потребителя к продукту предлагается выделить ряд значимых характеристик этого продукта, дополнив их соответствующими идеограммами. Идеограммы призваны визуализировать акцентированные характеристики, дополнить общий фирменный стиль продукта и, прямо или косвенно, обратить внимание потребителя.

- ☉ Интеллектуальная обработка изображения
- ☉ Холодный старт  $-30^{\circ}\text{C}$
- ☉ Высокое качество изображения при контрольном свете
- ☉ Единый канал для электропитания и передачи информации
- ☉ Удаленное размещение на расстоянии более 100 метров

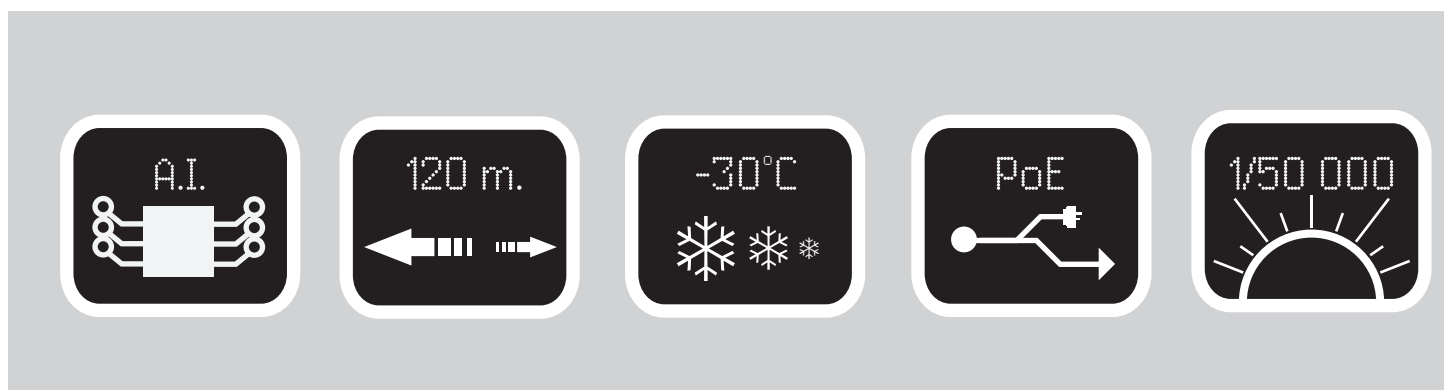

интеллектуальная  
обработка  
изображения

удаленное  
размещение  
видеокамеры

холодный  
старт  
при  $-30^{\circ}\text{C}$

общая передача  
электропитания и  
информации

короткая  
экспозиция  
до  $1/50\ 000\text{c}$ .

# ИДЕОГРАММЫ И ФИРМЕННЫЙ ЗНАК КАК СХЕМА

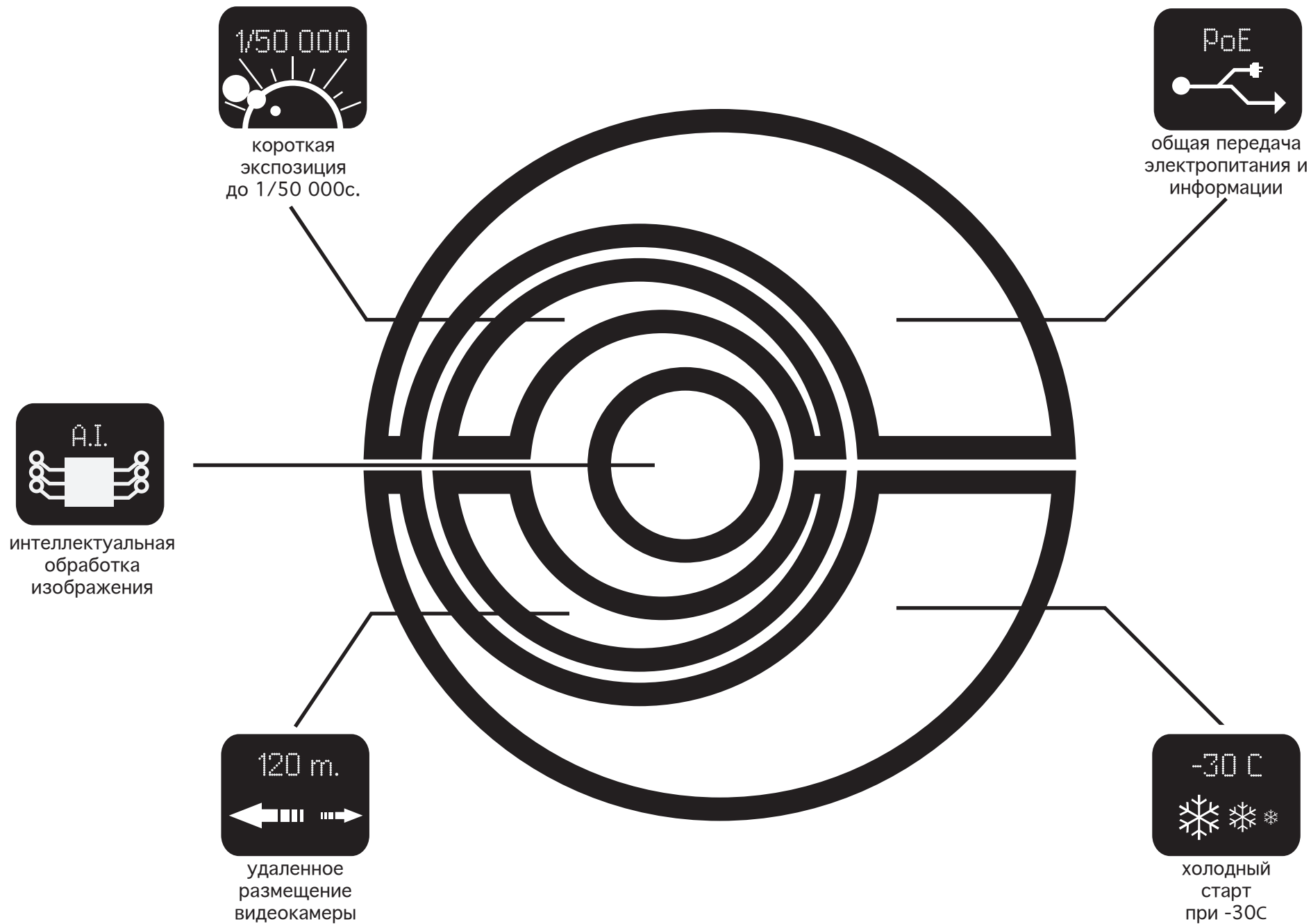

## УПАКОВКА

Упаковка – один из важнейших элементов маркетинговой коммуникации – процесса передачи информации о товаре целевой аудитории.

До потребителя такая информация должна быть передана максимально быстро и информативно, при этом не потеряв своей целостности. Информативная и быстрая передача свойств и качеств товара, достигается благодаря лаконичности графической составляющей, повторению элементов фирменного стиля, заменой текстовой информации символической графикой (идеограммы), а также выбором определенных материалов, цветов и красок, используемых при изготовлении упаковки.



2



-   
 интеллектуальная  
обработка  
изображения
-   
 удаленное  
размещение  
видеокамеры
-   
 холодный  
старт  
при -30 C
-   
 общая передача  
электропитания и  
информации
-   
 короткая  
экспозиция  
до 1/50000с

Максимальное разрешение	5Mp (2592x1944)
Длительность экспозиции	1/30 ... 1/50 000, с
Используемые объективы	C, CS типа
Размеры (без объектива)	44x44x81, мм
Скорость передачи	10/100/1000Mbps
Формат сжатия	MJPEG



1

Комплектность поставки

ОБЪЕКТИВ..... 1шт.  
 ВИДЕОКАМЕРА..... 1шт.  
 КОМПАКТ-ДИСК..... 1шт.

Комплектность поставки



цифровая сетевая пятимегапиксельная видеокамера

# Контур HD



# Контур HD

цифровая сетевая пятимегапиксельная видеокамера



2

1



Контур HD

цифровая сетевая пятимегапиксельная видеокамера



МЕСЯЦ И ГОД ВЫПУСКА

ГАРАНТИЙНЫЙ СРОК ХРАНЕНИЯ

МАССА брутто

12 месяцев

Предприятие изготовитель: ОАО «ИРЗ»  
 426034, Россия, Удмуртская Республика, г.Ижевск, ул. Базисная, 19  
 Тел.: (3412) 50-09-84, 63-64-63, 50-15-45  
 Факс: (3412) 68-65-55, 50-07-66  
 E-mail: market@irz.ru

www.irz.ru



Максимальное разрешение	5Mp (2592x1944)
Длительность экспозиции	1/30 ... 1/50 000, с
Используемые объективы	C, CS типа
Размеры (без объектива)	44x44x81, мм
Скорость передачи	10/100/1000Mbps
Формат сжатия	MJPEG

- интеллектуальная обработка изображения
- удаленное размещение видекамеры
- холодный старт при -30 С
- общая передача электропитания и информации
- короткая экспозиция до 1/50000с



- ОБЪЕКТИВ..... 1 шт.
- ВИДЕОКАМЕРА..... 1 шт.
- КОМПАКТ-ДИСК..... 1 шт.

Комплектность поставки



цифровая сетевая пятимегапиксельная видекамера  
**Контур HD**



**Контур HD**  
цифровая сетевая пятимегапиксельная видекамера



- AI
- 120 m
- 30°C
- PoE
- 1/50 000



**Контур HD**  
цифровая сетевая пятимегапиксельная видекамера



МЕСЯЦ И ГОД ВЫПУСКА

ГАРАНТИЙНЫЙ СРОК ХРАНЕНИЯ

МАССА брутто

**12 месяцев**

Предприятие изготовитель: ОАО «ИРЗ»  
426034, Россия, Удмуртская Республика, г.Ижевск, ул. Базисная, 19  
Тел.: (3412) 50-09-84, 63-64-63, 50-15-45  
Факс: (3412) 68-65-55, 50-07-66  
E-mail: market@irz.ru

www.irz.ru





FUJINON  
FUJINON CORPORATION HF12  
1:1.4 / 12.5 mm made in China

FUJINON  
FUJINON CORPORATION HF12  
1:1.4 / 12.5 mm made in China

FUJINON  
FUJINON CORPORATION HF12  
1:1.4 / 12.5 mm made in China

